



Model

L140

Flow

140 ltr/uur



Model

L500

Flow

500 ltr/uur



Model

L1000

Flow

1000 ltr/uur



Model

L2000

Flow

2000 ltr/uur



Model

L5000

Flow

5000 ltr/uur

Bescherm uw dieselmotor met De-Bug!

De De-Bug is een magnetisch filter ter bestrijding van micro-organismen in de dieselbrandstof.

Bij doorstroming van besmette dieselbrandstof ontvangen de aanwezige micro-organismen een impuls waardoor de bacterie zo wordt beschadigt dat verdere groei onmogelijk is.

Op deze wijze wordt voorkomen dat de filters te snel vervuilen en er schade ontstaat aan de brandstofpomp en verstuurers.

Daarnaast zal de verbranding schoner en zuiniger zijn.

De De-Bug filters zijn leverbaar in de flowrange tot ca. 10.000 liter/uur.

Resultaat:

- Optimale motorprestatie
- Lager brandstofgebruik
- Schonere uitlaatgassen
- Lagere onderhoudskosten
- Langere levensduur van onderdelen en motor

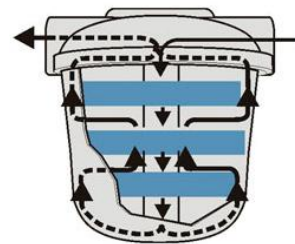

Randweg 1 | 8061 RW Hasselt
Tel: 038 4773800
Fax: 038 4773888
info@snijderfiltertechniek.nl
www.snijderfiltertechniek.nl



Patents: U.S.A.: 5055188 & 5248437 – N.Z.: 231876

FIT IT, FORGET IT!



Een magnetisch filter ter bestrijding van micro organismen in de dieselbrandstof. De micro organismen in de brandstof krijgen bij doorstroming een magnetische impuls waardoor de bacterie zich onmogelijk verder kan ontwikkelen.



DeBug L140

Toepassing:	Motoren tot ca.100 pk.
Max. Flow:	140 ltr/uur
Flowrichting	Links > Rechts
Gewicht:	0,31 kg.
Afmeting:	Ø 60mm; 105 x 84 mm
Aansluiting:	1/4" NPT
Werkdruk:	40 Psi (2.8 bar)
Installatie:	8mm bout



- Donaldson
- Mann Filter
- SF Filter
- Fleetguard
- Hifi Filter
- Separ
- De-Bug
- Wyckomar
- Overdruk
- NTZ

Nachtlevering

Indien gewenst kunnen we uw bestelling op de volgende dag voor 08.00 uur leveren.



DeBug L140

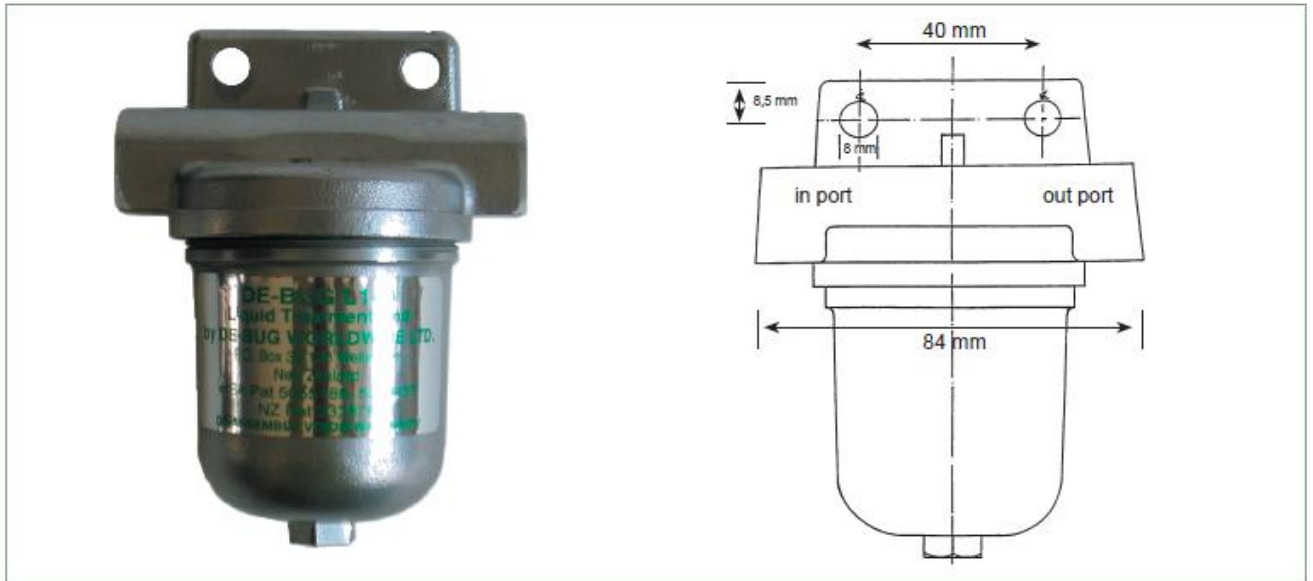

Toepassing	Diesel, marine diesel, lichte olie en gasolie
Motorvermogen	Max. ca. 74 kW / 100Pk
Max. flowrange	140 LPU / 2,4 LPM
Gewicht	0,3 kg
Afmeting	D: 60mm, H: 105mm, B: 84mm
Connectie	1/4" NPT
Materiaal	LM6, zeewaterbestendige, anticorrosieve aluminium legering
Montage	Met twee 8mm bouten in de flens. Fitting materialen van koper wordt aanbevolen.



Een magnetisch filter ter bestrijding van micro organismen in de dieselbrandstof. De micro organismen in de brandstof krijgen bij doorstroming een magnetische impuls waardoor de bacterie zich onmogelijk verder kan ontwikkelen.

DeBug L500

Toepassing:	Motoren tot 100-300 pk.
Max. Flow:	500 ltr/uur
Flowrichting	Links > Rechts
Gewicht:	1,5 kg.
Afmeting:	Ø 115mm; 150 x 124 mm
Aansluiting:	1/2" NPT
Werkdruk:	50 Psi (3.4 bar)
Installatie:	10mm bout



- Donaldson
- Mann Filter
- SF Filter
- Fleetguard
- Hifi Filter
- Separ
- De-Bug
- Wyckomar
- Overdruk
- NTZ

Nachtlevering

Indien gewenst kunnen we uw bestelling op de volgende dag voor 08.00 uur leveren.





DeBug L500

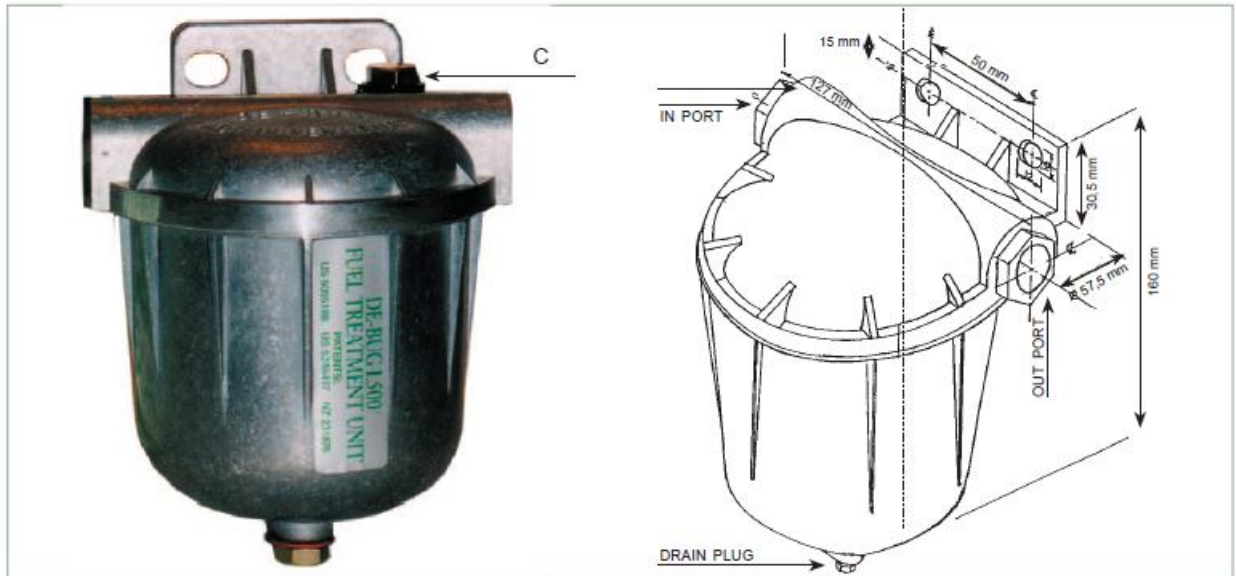

Toepassing	Diesel, marine diesel, lichte olie en gasolie
Motorvermogen	Max. ca. 365 kW / 500Pk
Max. flowrange	500 LPU / 8,5 LPM
Gewicht	1,5 kg
Afmeting	D: 115mm, H: 160mm, B: 127mm
Connectie	1/2" NPT
Materiaal	LM6, zeewaterbestendige, anticorrosieve aluminium legering
Montage	Met twee 10mm bouten in de flens. Fitting materialen van koper wordt aanbevolen.



Een magnetisch filter ter bestrijding van micro organismen in de dieselbrandstof. De micro organismen in de brandstof krijgen bij doorstroming een magnetische impuls waardoor de bacterie zich onmogelijk verder kan ontwikkelen.

DeBug L1000

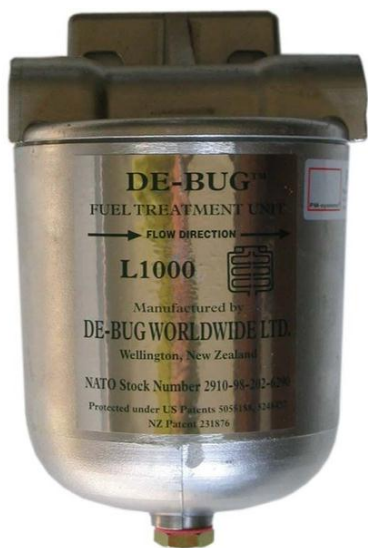

Toepassing:	Motoren tot 250-600 pk.
Max. Flow:	1000 ltr/uur
Flowrichting	Links > Rechts; Rechts > Links
Gewicht:	1,98 kg.
Afmeting:	Ø 110mm; 194 x 114 mm
Aansluiting:	7/8" NPT
Werkdruk:	50 Psi (3.4 bar)
Installatie:	10mm bout
NATO nr.	2910 98 202 6290



- Donaldson
- Mann Filter
- SF Filter
- Fleetguard
- Hifi Filter
- Separ
- De-Bug
- Wyckomar
- Overdruk
- NTZ

Nachtlevering

Indien gewenst kunnen we uw bestelling op de volgende dag voor 08.00 uur leveren.



DeBug L1000

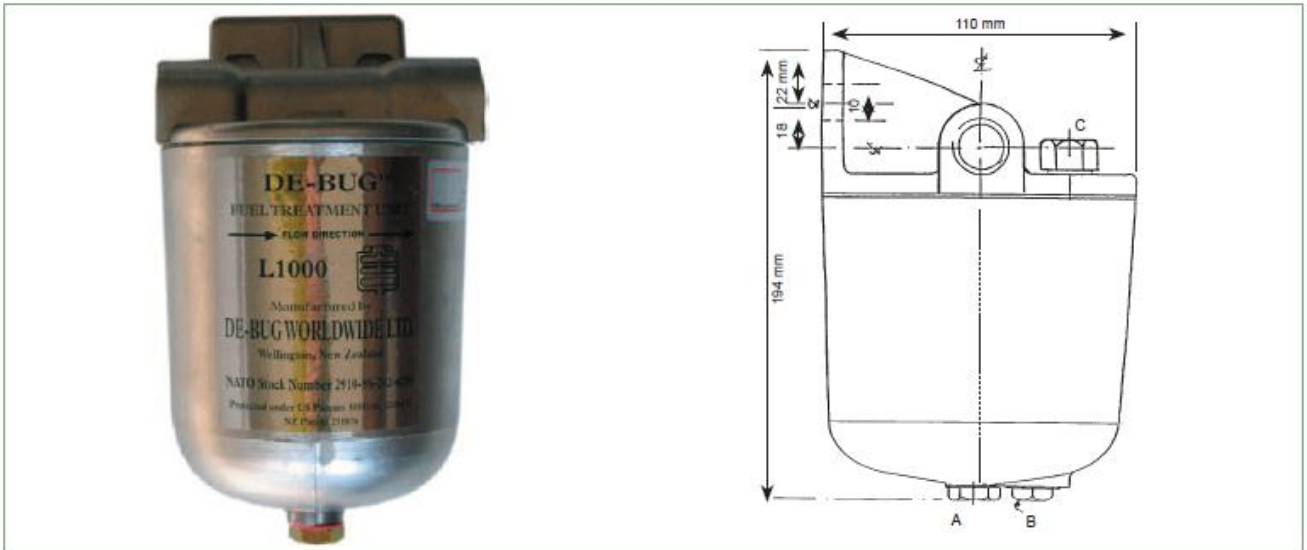

Toepassing	Diesel, marine diesel, lichte olie en gasolie
Motorvermogen	Max. ca. 440 kW / 600Pk
Max. flowrange	1000 LPU / 17 LPM
Gewicht	1,98 kg
Afmeting	D: 117mm, H: 195mm, B: 110mm
Connectie	7/8" NPT
Materiaal	LM6, zeewaterbestendige, anticorrosieve aluminium legering
Montage	Met twee 10mm bouten in de flens. Fitting materialen van koper wordt aanbevolen.